

# Vento



Design protected

[www.leggero.ch](http://www.leggero.ch)

Leggero   
*Vento*

Bedienungsanleitung



# Ventoo

ENGLISH

ITALIANO

FRANÇAIS

DEUTSCH

*Operating instructions*

*Notice d'utilisation*

*Notice d'utilisation*

*Bedienungsanleitung*

# Leggero Vento

## Table des matières

Votre nouvelle remorque pour vélo .....	22
Consignes de sécurité .....	24
Réglage des sangles de sécurité .....	26
Contenu de la livraison .....	27
Montage .....	28
Réglage de siège .....	34
Accrochage et décrochage .....	36
Entretien et soins .....	37
Liste de contrôle de sécurité .....	38
Facteurs d'accroissement de l'usure .....	39

## Votre nouvelle remorque pour vélo

### Généralités

La remorque pour vélo Leggero Vento est une remorque pour enfants de grande qualité, qui a été fabriquée suivant les toutes dernières connaissances en matière d'ergonomie et de technique de sécurité.



Cette notice en décrit le montage, l'utilisation appropriée et les indications importantes pour votre sécurité.

**Remarque:** Rangez cette notice d'utilisation dans un endroit accessible à tout moment pour tous les utilisateurs.

Lisez attentivement et entièrement cette **notice d'utilisation**, en particulier le chapitre «Consignes de sécurité». Celui-ci contient des indications nécessaires pour assurer une utilisation en toute sécurité de votre remorque pour vélo et pour éviter tout dommage ou accident.

### Utilisation conforme aux dispositions

La remorque Leggero-Vento doit seulement être utilisée attelée à un vélo ou cyclomoteur avec assistance électrique (E-Bike) et sans dépasser une vitesse max. de 25 km/h. L'utilisation attelée à tout autre véhicule motorisé est interdite.

Le fabricant de cette remorque autorise le transport:

- De 2 enfants au maximum (recommandation du fabricant: enfants âgés de 6 ans ou moins) ou d'un poids max. de 22 kg par enfant.
- De marchandises, pour un poids total max. de la remorque de 60 kg.
- En cas de transport de marchandises, il faut veiller à placer le chargement le plus à la verticale possible de l'essieu de la remorque et, si possible, à l'attacher. Aucune charge supplémentaire ne doit être placée sur la barre d'attelage.



FRANÇAIS

### AVERTISSEMENT

Le poids total max. de 60 kg de la remorque ne doit en aucun cas être dépassé (Suisse). D'après le règlement relatif à l'admission des véhicules à la circulation routière (STVZO en Allemagne), le poids total d'une remorque non freinée doit être de 40 kg maximum.



Aucune manipulation inappropriée, ni transformation ultérieure, ne doit être effectuée sur la remorque, et aucun élément additionnel d'aucune sorte ne doit être monté dessus, dans la mesure où cela n'a pas été expressément autorisé par le fabricant. Les éléments vissés par le fabricant ne peuvent être dévissés ou remplacés qu'en usine ou bien par une personne qualifiée et autorisée. Le fabricant décline toute responsabilité pour les dommages et accidents de tous types, qui résulteraient d'une utilisation de la remorque non conforme aux dispositions. Charge utile max.: 45 kg.



### Equipements additionnels

De nombreux accessoires sont disponibles pour la remorque Leggero Vento. Informez-vous sur les accessoires disponibles auprès de votre revendeur ou directement auprès du fabricant, ou bien demandez-en la liste actuelle. Pour une utilisation sur un tandem, des dispositifs d'accouplement séparés sont disponibles en accessoires.

## Consignes de sécurité

Lisez attentivement les consignes de sécurité suivantes.

### Directives générales

Observez les recommandations et les prescriptions légales, en vigueur dans le pays où la remorque pour vélo est utilisée, relatives à l'utilisation des remorques pour vélo et au transport d'enfants et de marchandises au moyen de celles-ci.

**Equipements d'éclairage:** Observez les prescriptions nationales. Si vous envisagez d'entreprendre un voyage ou une excursion sur un territoire étranger avec la remorque, informez-vous également sur les prescriptions spécifiques en vigueur dans les pays concernés.



### AVERTISSEMENT

*Attention, risque d'accident ! Pour éviter les accidents et les situations à haut risque, il est nécessaire que vous respectiez les prescriptions de sécurité suivantes:*

- L'âge minimal du conducteur de l'attelage est de 16 ans.
- L'utilisation attelée à tout autre véhicule motorisé est interdite – hormis les cyclomoteurs ne dépassant pas la vitesse max. de 25 km/h.
- La remorque Leggero Vento doit être impérativement attelée au vélo avec le dispositif d'accouplement fourni.
- Pour réduire autant que possible les risques d'accidents et de blessures, les enfants doivent rester toujours attachés. Les sangles de sécurité réglables en hauteur doivent être ajustées à la taille de l'enfant. En cas de transport d'un seul enfant, il est recommandé d'asseoir celui-ci en position «centrale» (III. 1). Le port d'un casque de protection est vivement recommandé (observer sur ce point les prescriptions spécifiques au pays concerné).
- Ne pas transporter d'enfant âgé de moins d'un an dans la remorque.
- Ne jamais laisser un enfant sans surveillance dans la remorque.
- Pour garantir la protection contre les tonneaux, les enfants transportés dans la remorque doivent disposer d'un espace suffisant au niveau de la tête (recommandation : au moins 5 cm). Les enfants munis de leurs casques de protection ne doivent pas dépasser la marque indiquée dans la remorque (III. 2).
- Lorsque la capote est fermée et que le rayonnement solaire est puissant, la température à l'intérieur de la remorque peut monter fortement, ce qui peut se révéler dangereux pour les enfants.
- Pour éviter les éclaboussures et la projection d'objets vers la remorque, installer un dispositif anti-éclaboussures sur le vélo. Une capote (contre le soleil ou la pluie) offre également une sécurité supplémentaire.
- L'installation de rétroviseurs sur le vélo est recommandée.
- Le vélo tracteur doit être équipé de freins à la fois sur les roues avant et arrière.
- La capote incluse dans la livraison doit être montée lorsque la remorque est tractée.

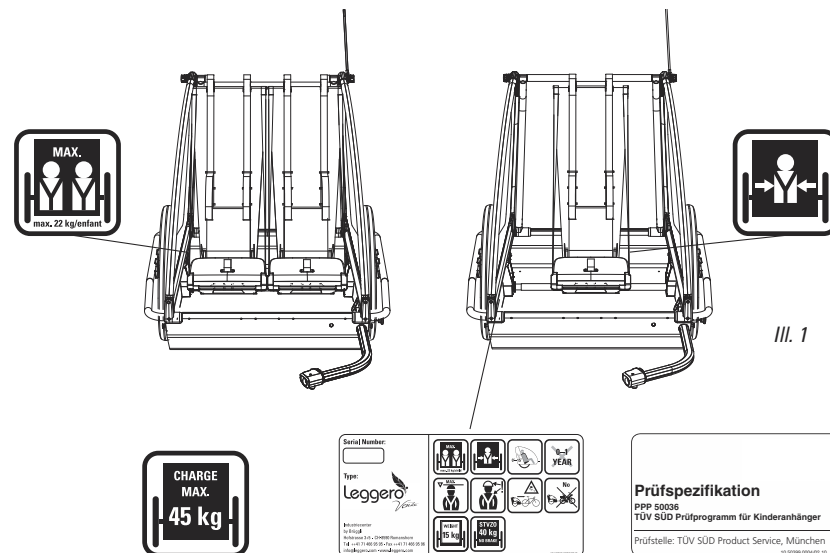

III. 1

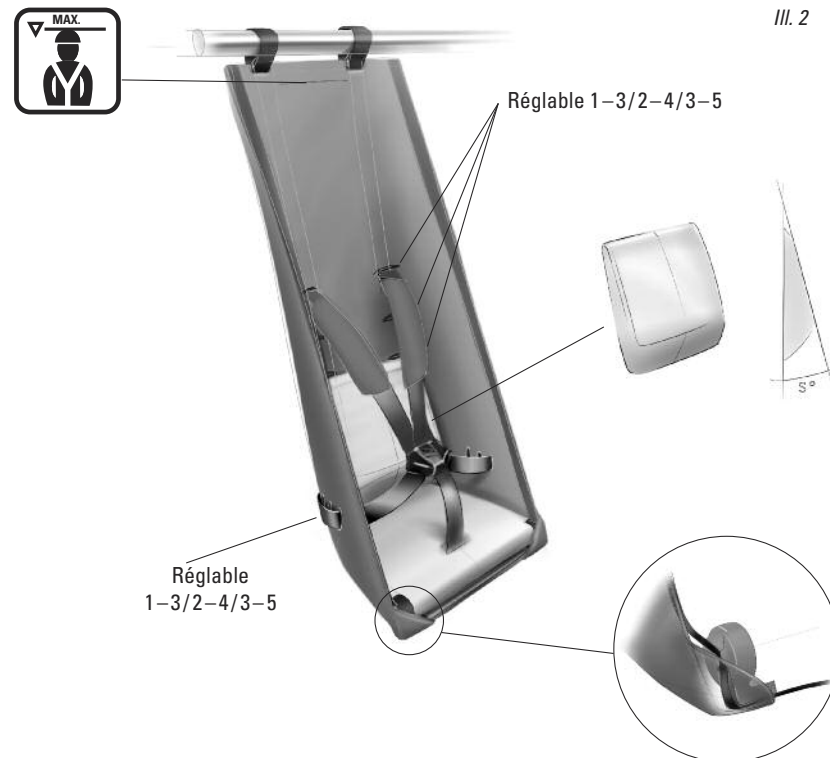

III. 2

## Réglage des sangles de sécurité



Pour garantir la plus grande sécurité possible, les sangles doivent reposer sur les épaules de l'enfant à l'horizontale ou légèrement inclinées vers le haut (15° max.). Les sangles peuvent être réglées à cette fin.

Pour cela, passez les sangles vers l'arrière dans les fentes de la coque. Puis, faites une boucle et repassez les sangles vers l'intérieur dans les autres fentes à disposition. Selon les fentes choisies, vous avez la possibilité de régler les sangles en hauteur dans trois positions différentes.

Vérifiez que les sangles de sécurité sont bien tendues. La sangle doit être relativement serrée sur le corps, tout en restant confortable. Ce réglage s'effectue au moyen des boucles coulissantes situées sur les sangles.

### Sécurité de fonctionnement

Pour garantir la sécurité de fonctionnement, même après des années, observez impérativement les consignes suivantes:

- Faites vérifier la remorque périodiquement, au moins une fois tous les trois ans, dans un atelier spécialisé.
- Les pièces en aluminium sont sensibles aux déformations et aux fissures. Remplacez immédiatement toute pièce en aluminium tordue.



### AVERTISSEMENT

- Risque de cassure: n'essayez en aucun cas de remettre en forme une pièce en aluminium déformée ou tordue.
- Les pièces en matière plastique peuvent devenir cassantes sous l'effet de certaines conditions climatiques. Les pièces déchirées ou endommagées doivent être immédiatement remplacées.
- Nous vous recommandons de remplacer tous les 5 ans le joint articulé en polyuréthane.
- Faites immédiatement remplacer toute pièce en acier fortement corrodée.



### Comportement routier

Les vélos munis de remorques présentent un comportement routier différent lors du freinage ou dans les virages. Avant d'utiliser la remorque au milieu du trafic routier, familiarisez-vous avec ce comportement différent sur un terrain approprié.



### AVERTISSEMENT

Notez, en particulier, que la distance de freinage est plus longue avec une remorque attelée. Le mode de conduite doit être adapté pour éviter tout déboîtement voire un capotage de la remorque. Il convient en particulier d'adapter la vitesse sur des chemins non stabilisés. Il faut également éviter les tours en V.T.T ou les trajets sur des terrains très pentus.

## Contenu de la livraison (III. 3)

### Remorque pour enfants, modèle Leggero Vento

Désignation	Quantité
A Structure incluant 2 sièges	1
B Roues	2
C Toit v 98	1
D Barre d'attelage avec dispositif d'accouplement «becco»	1
E Fanion	1
F Dispositif d'accouplement «becco»	1
G Notice d'utilisation	1

### Matériel de montage

Désignation	Quantité
H Ecrous de fixation «S»	2

Contrôlez après déballage que la remorque livrée est complète et qu'aucune pièce n'est endommagée.

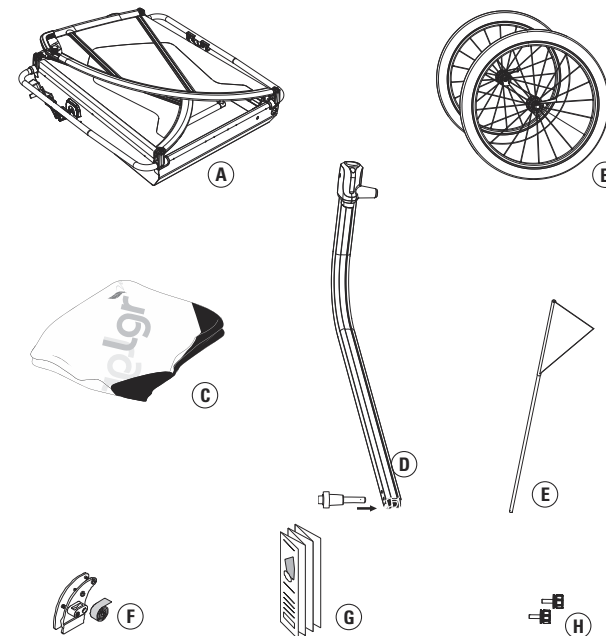

III. 3

# Montage

Structure: arceau de sécurité et éléments latéraux (III. 4)

- 1a Dépliez vers l'extérieur les éléments latéraux de la structure et tirez l'arceau de sécurité vers le haut pour le mettre en position verticale. Introduisez alors des deux côtés les boulons filetés dans les trous de perçage des poignées et bloquez-les avec les écrous de fixation «S» fournis.
- 1b Accrochez maintenant à l'avant le revêtement de fond en passant les boucles en caoutchouc autour des poignées-champignons.

## Montage des roues

- 2 Introduisez les roues par le dessous dans les supports de l'essieu, serrez le dispositif de serrage rapide et verrouillez-le avec la prétension appropriée.

Remarque:

Freins de stationnement

Les freins de stationnement, qui se trouvent à l'arrière, se bloquent ou se débloquent avec le pied.

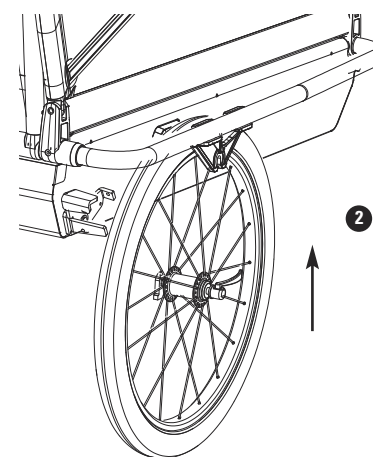
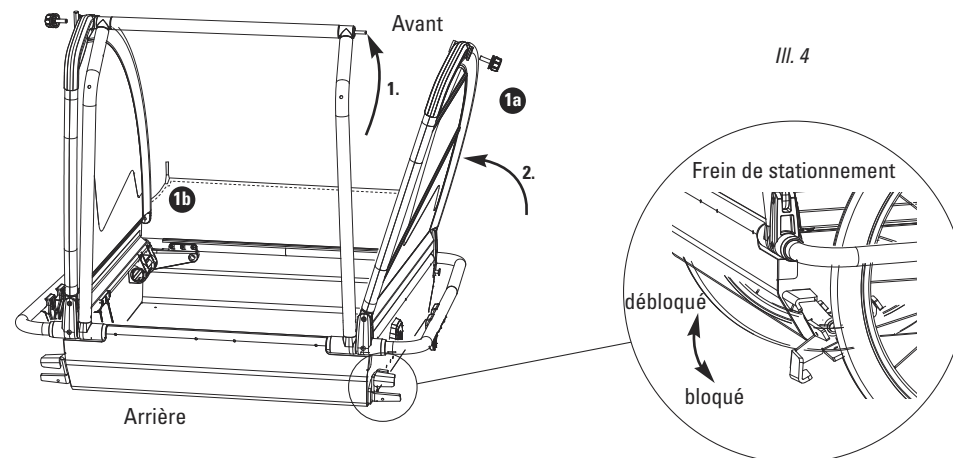

### Montage de l'assise (III. 5)

- 3 Introduisez le tube de l'assise, du côté gauche, dans le trou de perçage du support de roue prévu à cet effet. En repoussant maintenant l'axe, vous avez la possibilité d'enclencher le tube de l'assise, du côté droit, à l'endroit prévu dans le support de roue. Veillez à ce que le tube soit bien enclenché.
- 4 Fixez les sièges à l'arrière à l'aide des boutons-pression situés sur la sangle de fixation.
- 5 Pour finir, fixez les sangles des sièges en haut (voir détail de l'III.) autour de l'arceau de sécurité et arrimez-les. Veillez à ce que les sangles soient bien tendues. Veillez à ce que le réglage des sangles cinq points soit bien adapté à l'âge de l'enfant (III. 2, page 19)
- 6 Attention: Le tube de l'assise ne doit pas être utilisé à un angle.

### Partie arrière

Fermez la partie arrière de la remorque avec la toile prévue à cet effet et les boucles de fixation correspondantes.

III. 5

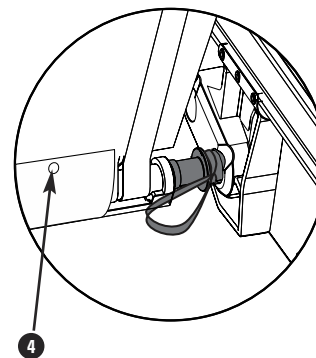
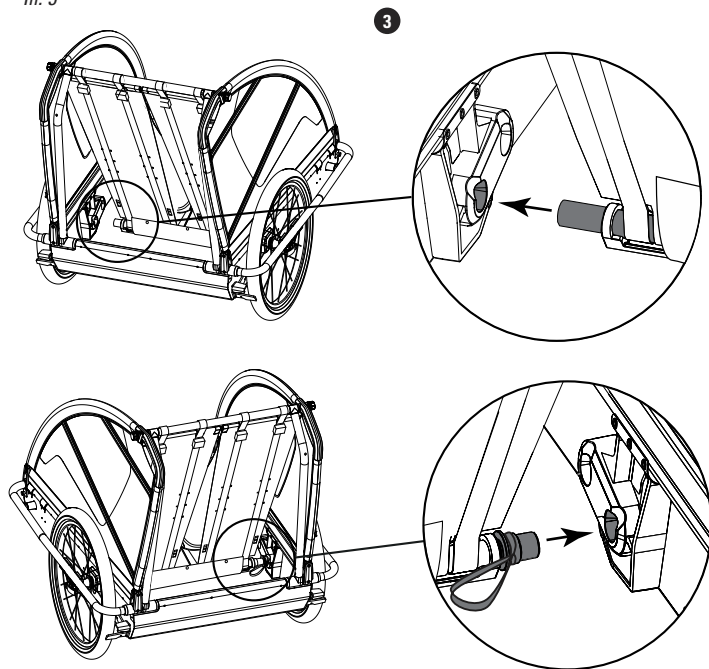

III. 5

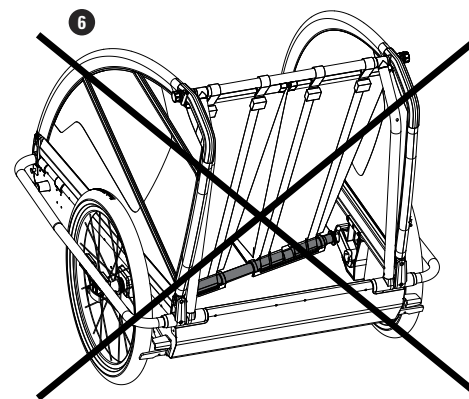
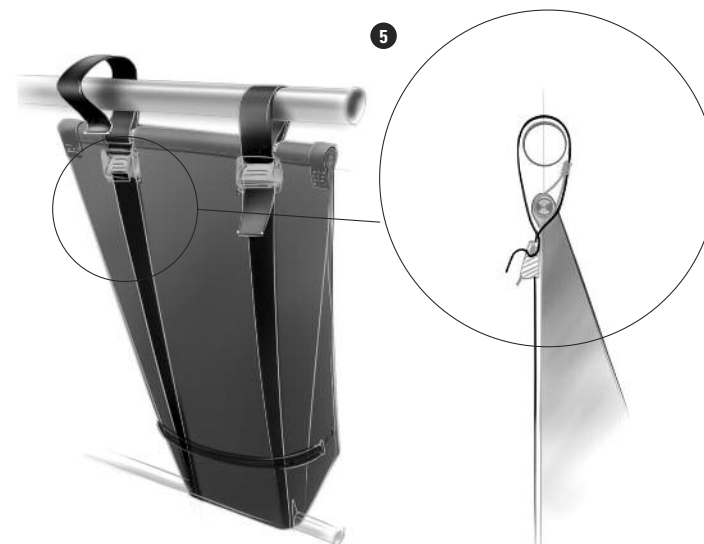

### Montage de la barre d'attelage (III. 6a) \_\_\_\_\_

6 Introduisez maintenant la barre d'attelage dans le support prévu à cet effet.

Pour cela, sortez le bouton de la barre d'attelage et enclenchez-le de nouveau dans la position souhaitée.

Les positions possibles sont les suivantes:

- Roue de 7", aide au parking
- Roue de 26", V.T.T.
- Roue de 29", vélo de ville

Pour retirer la barre d'attelage, vous devez tout d'abord enlever le goujon de sécurité qui se trouve à l'extrémité de la barre d'attelage (côté intérieur), puis sortir le bouton de la barre d'attelage (rouge) situé sur le côté.

Vous pouvez maintenant retirer vers l'avant la barre d'attelage.

Pour ne pas perdre le goujon de sécurité, nous vous prions de bien vouloir le remettre dans la barre d'attelage, une fois que celle-ci a été retirée.

#### Attention: roue d'aide au parking

- La roue d'aide au parking facilite le guidage de la remorque pour enfants en l'absence de véhicule tracteur.
- La remorque pour enfants **ne doit pas** être utilisée comme pousset

### Montage du toit (III. 6b) \_\_\_\_\_

7 Prenez maintenant le toit et posez-le sur la remorque, dans le sens de la marche. Passez les boucles des cordons en caoutchouc autour des écrous de fixation à l'extrémité supérieur du toit, comme indiqué sur le schéma.

8 Vous pouvez maintenant accrocher les boucles de fixation avec les dispositifs d'attache rouges sur les «poignées-champignons» correspondantes.

En tirant la sangle, tube de l'assise déverrouillager

Décrocher le tube de l'assise sur les deux côtés et insérez l'extrémité gauche à

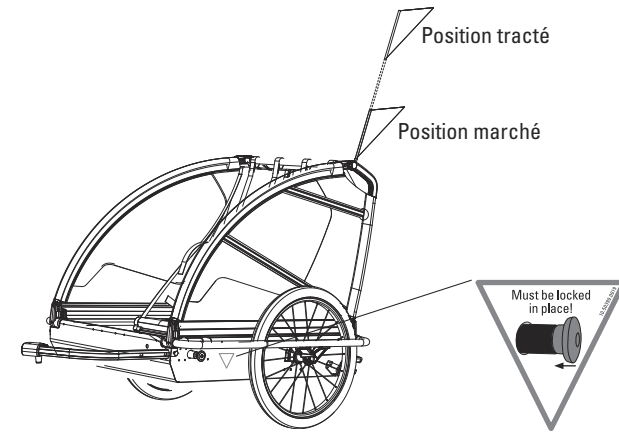

III. 6a

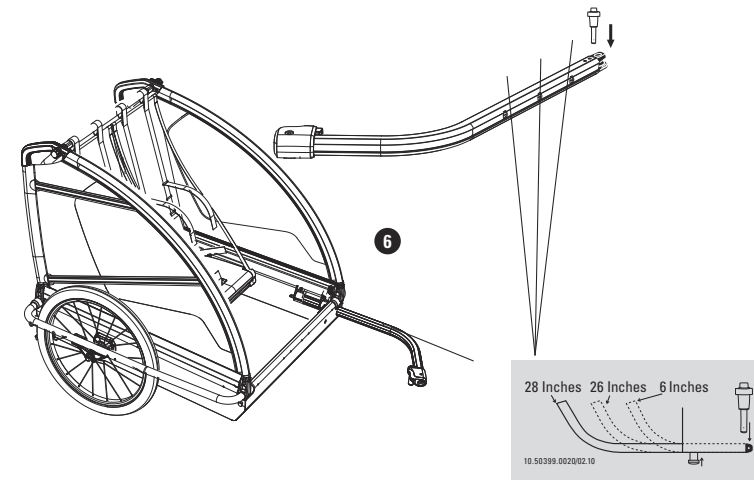

III. 6b

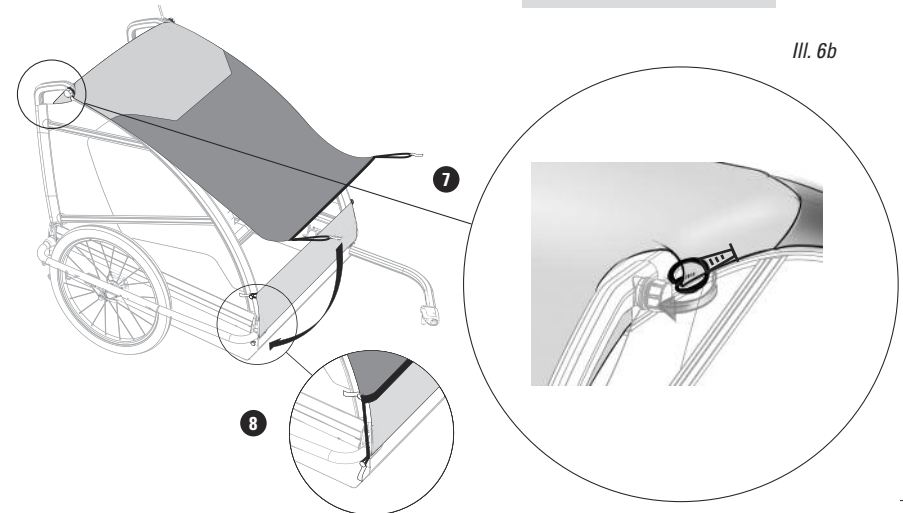



## Réglage de siège

- 9 En tirant la sangle, tube de l'assise déverrouiller.
- 10 Décrocher le tube de l'assise sur les deux côtés et insérez l'extrémité gauche à la nouvelle position.
- 11 Engager siège le spigot du tube de l'assise droit, adapter à la nouvelle position.
- 12 Le tube de l'assise ne doit pas être utilisé à un angle.

Abb. 7

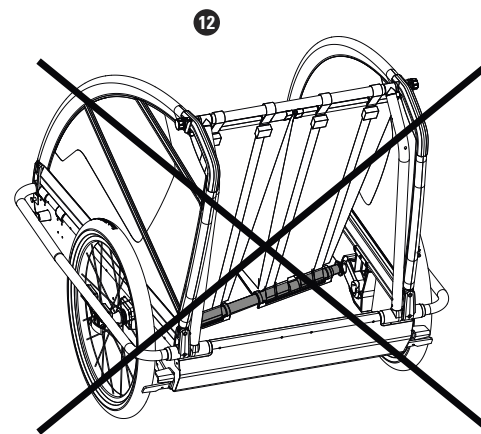
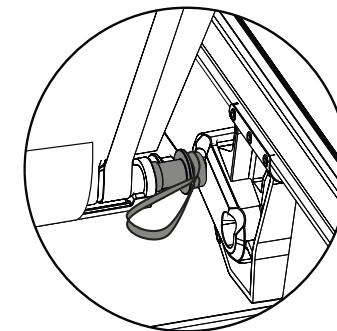
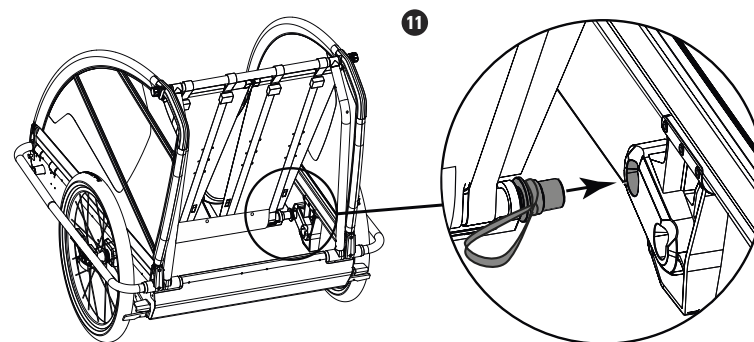
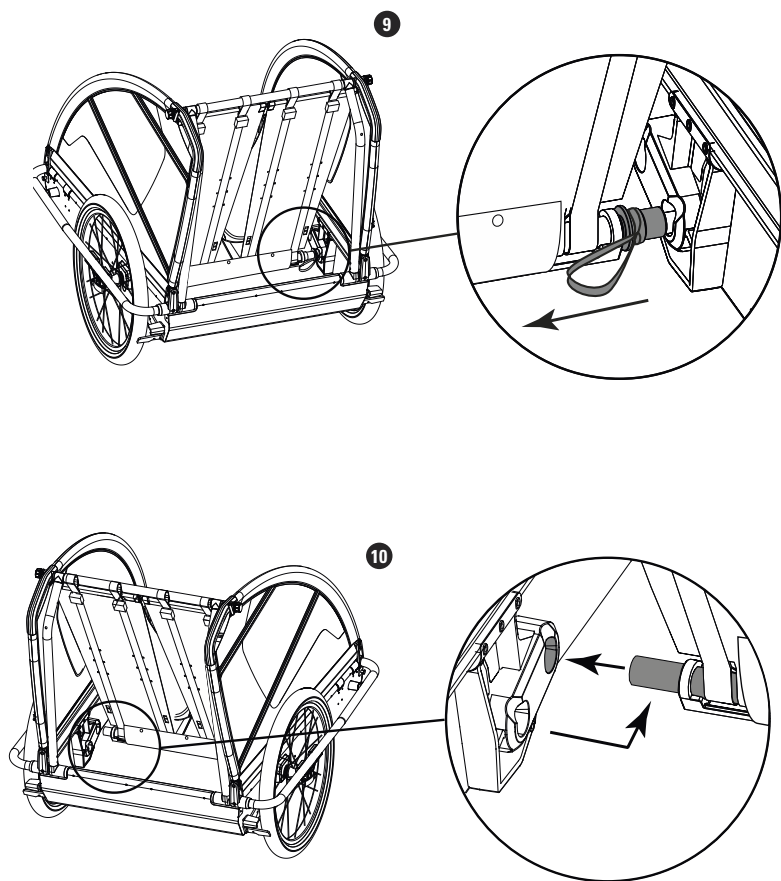

## Accrochage et décrochage (Ill. 10–18)

### Accrochage

- 10 Mettre les leviers du dispositif d'accouplement en position ouverte. Pousser vers le haut avec le pouce le levier le plus court et le déplacer complètement vers l'avant. Coulisser le dispositif d'accouplement latéralement sur l'élément tracteur contre la plaque du dispositif d'accouplement.

12 Remettre le dispositif d'accouplement en position fermée. Déplacer le levier le plus long vers l'arrière, puis le pousser vers le bas, jusqu'à ce que le dispositif d'accouplement s'enclenche.

**Avertissement:** le levier du dispositif d'accouplement doit être totalement enclenché.

- 13 Contrôle du bon maintien en tirant latéralement en sens inverse.  
14 Passer les sangles du dispositif de sécurité autour du cadre du vélo et les fixer avec la boucle de serrage.

**Avertissement:** pour des raisons de sécurité, installer impérativement le dispositif de sécurité.

### Décrochage

- 15 Détacher le dispositif de sécurité.  
16 Mettre le dispositif d'accouplement en position ouverte (voir plus haut).  
17 Retirer latéralement le carter du dispositif d'accouplement.  
18 Remettre le dispositif d'accouplement en position fermée.

Remarque: pour éviter tout dommage, ranger impérativement la remorque avec le dispositif d'accouplement en position fermée.

### Accrochage

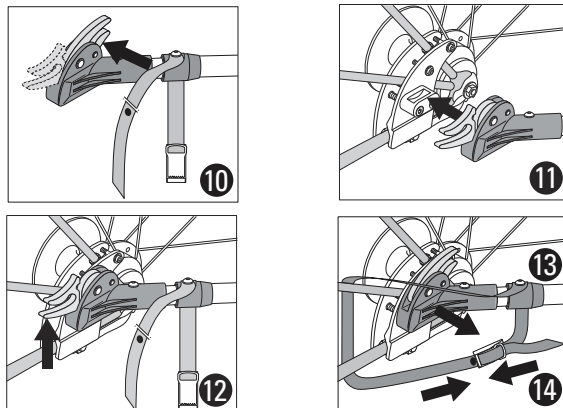

### Décrochage

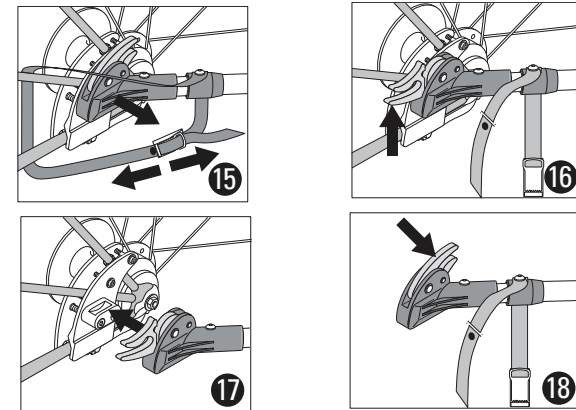

## Entretien et soins

### Tissu; blanc:

- La couleur du tissu change avec le temps. Il se peut qu'elle présente des nuances plus foncées.
- Nous utilisons exclusivement des matériaux non toxiques pour la fabrication des éléments en tissu. Nos tissus sont antitoxiques, traités contre les taches et contre la formation de champignons.

### CONSEILS

Entretien: Les joints articulés et les pièces mobiles ne nécessitent aucun entretien.  
Remarque: en cas de graissage éventuel, utiliser uniquement des huiles à base de silicone.

Soins: Capote pour l'été: lavable jusqu'à 40 °C. Pour le nettoyage, utiliser uniquement de l'eau avec du produit vaisselle et une éponge ou un chiffon doux. Les rembourrages de sièges peuvent être retirés pour le nettoyage (Ill. 2).

### AVERTISSEMENT

Pour éviter tout dommage sur les matériaux, n'utiliser en aucun cas de produits de nettoyage abrasifs ou de produits contenant des solvants, tels que l'acétone, le toluol etc.

## Liste de contrôle de sécurité

Avant d'utiliser votre remorque pour la première fois, veuillez relire les instructions de sécurité générales stipulées au premier paragraphe.

### À vérifier avant toute utilisation:

- Les roues sont-elles bien montées et serrées ?
- La pression des pneumatiques est-elle comprise entre 2,0 et 2,4 bar ?
- Le dispositif d'attelage de remorque est-il correctement monté ?
- Le timon d'attelage avec les sangles et les boulons de sécurité sont-ils bien sécurisés ?
- L'arceau de sécurité est-il correctement monté et sécurisé ?
- La limite de charge maximale (45 kg pour des biplaces, 34 kg pour des monoplaces) est-elle respectée ?
- Le vélo est-il dans un état de technique impeccable (en particulier les freins, le guidon et les pneus) ?
- Le casque est-il porté (les enfants aussi) ?
- Le fanion de sécurité est-il installé ?
- Les éclairages et réflecteurs sont-ils bien montés ?
- Les enfants transportés sont-ils correctement attachés à l'aide des sangles et en toute sécurité ?

### À vérifier une fois par mois :

- Vérifiez que le timon, l'accouplement et les tenons flexibles ne sont pas endommagés, ne présentent ni de fissures ni d'éléments mal fixés.
- Vérifiez que les tubes de cadre et le matériel ne sont pas endommagés, ne présentent ni de fendillements ni d'éléments mal fixés.
- Vérifiez que les pneus ne sont ni usés ni fendillés.
- Vérifiez que les jantes ne sont ni déformées ni fendillées.
- Vérifiez l'état d'usure des roulements de roue.
- Vérifiez que la capote bâchée, les éléments de traction, le siège enfant ainsi que le système de ceinture de sécurité ne présentent aucun signe de déchirure ni d'usure, et qu'il n'y a aucun matériel manquant ou défectueux.

## Facteurs d'accroissement de l'usure

Facteurs d'usure	Capote bâchée	Siège	Revêtements textiles	Fenêtres	Jantes, moyeux et rayons	Pneumatiques <sup>5</sup>	Timon, accouplement	Pièces en plastique	Pièces en aluminium
<b>Pièces constitutives</b>									
<b>Sollicitations des :</b>									
Passagers		x			xx	x	x	xx	xx
Bagages	x		xx	x	xx	x	x	xx	xx
<b>Style de conduite</b>									
Démarrages et freinages brusques		x	x		x	x	xx	x	x
Vitesse trop élevée dans les virages		x			xxx	xxx	xxx	x	x
<b>Influences climatiques</b>									
Rayonnement UV	xx <sup>1</sup>	x	xx <sup>2</sup>	xx <sup>1</sup>		x		xx <sup>2</sup>	
Humidité	xx <sup>3</sup>	xx	xx	x			x	x	
Salissures	xx	xx	xx	xx	x	x	x	x	
Température	x <sup>6</sup>	x	x <sup>6</sup>	x <sup>6</sup>		x		xx	
Air salin	x	x	xx	x	xxx	xx	xx	x	xx
Contact avec l'eau salée	xx	xx	xx	xx	xx	xx	x	x	x
Contact avec des routes salées	xx	xx	xx	xx	xx	xx	x	x	x
<b>Stockage</b>									
	x <sup>3</sup>	x <sup>3</sup>	x <sup>2</sup>	x <sup>3</sup>					

<sup>1</sup> Évitez autant que possible l'exposition à un fort rayonnement du soleil

<sup>2</sup> Évitez autant que possible toute exposition prolongée au soleil

<sup>3</sup> Stockez à sec pour éviter toute formation de moisissures

<sup>4</sup> Vérifiez l'absence de trace d'usure en cas de stockage suspendu

<sup>5</sup> Contrôlez régulièrement la pression d'air

<sup>6</sup> Froid : si les températures descendent au-dessous de 0 °C, la matière devient cassante et peut éventuellement se déchirer

x: Effet modéré sur l'usure

xx: Effet prononcé sur l'usure

xxx: Effet considérable sur l'usure



BRÜGGLI INDUSTRIE  
Hofstrasse 3+5 | CH-8590 Romanshorn  
T +41 71 466 95 95 | F +41 71 466 95 96  
info@leggero.ch | www.leggero.ch

10.52000.0018.5/05.15